

APRIBOX

Apriscatole automatico



LE SCATOLE NON SONO PIÙ UN PROBLEMA

Aprire una scatola non sarebbe un grosso problema se non si dovesse ricorrere ai normali apriscatole che richiedono ancora di tenere la scatola con le mani durante il taglio. Il che comporta anche problemi di tempo, oltre che di sicurezza; problemi che divengono tanto più grandi quanto maggiore il è il numero di scatole da aprire ogni giorno.

Con Apribox questo rischio non esiste più, perchè la scatola - una volta inserita nella posizione di taglio - non richiede più alcun intervento manuale diretto: è la macchina che automaticamente la blocca e la ruota, mentre la taglia. In più Apribox ha un sis-

tema di taglio rotante, rapido e preciso, che:

- non lascia pericolose bave taglienti;
- consente di regolare l'altezza del taglio;
- taglia perfettamente scatole rotonde di peso fino a 5 Kg.

Apribox rappresenta uno strumento di lavoro estremamente semplice da usare, che consente di eliminare dalle grandi cucine un vecchio problema fonte di rischi e perdite di tempo.

Lilma

LA SCIENZA DELLE GRANDI CUCINE

APRIBOX

Apriscatole automatico

LE CARATTERISTICHE

COSTRUTTIVE

- Colonna di sostegno, morsetto di serraggio, piastra di fissaggio al piano di lavoro in acciaio inox 18/10.
- Protezione della lama di taglio in acciaio inox 18/10.
- Ingranaggio di trascinamento scatola e lama di taglio in acciaio temprato.

FUNZIONALI

- Dispositivo di rotazione della scatola
- Dispositivo di incisione della scatola
- Dispositivo di regolazione dell'altezza di taglio
- Dispositivo magnetico per la presa e l'estrazione del coperchio tagliato
- Gruppo motoriduttore da kW 0,12-V230.1.50+T, protetto in apposito carter di materiale plastico
- Peso 10Kg ca.

DIMENSIONALI

- larghezza 140 mm
- lunghezza 470 mm
- altezza 720 mm

LEGENDA

- 1) Ingranaggio di trascinamento
- 2) Lama di taglio
- 3) Leva di supporto magnete
- 4) Leva di azionamento lama di taglio
- 5) Ingrassatore
- 6) Cavo di alimentazione
- 7) Piatto di fissaggio basamento
- 8) Viti di fissaggio basamento
- 9) Manopola di bloccaggio

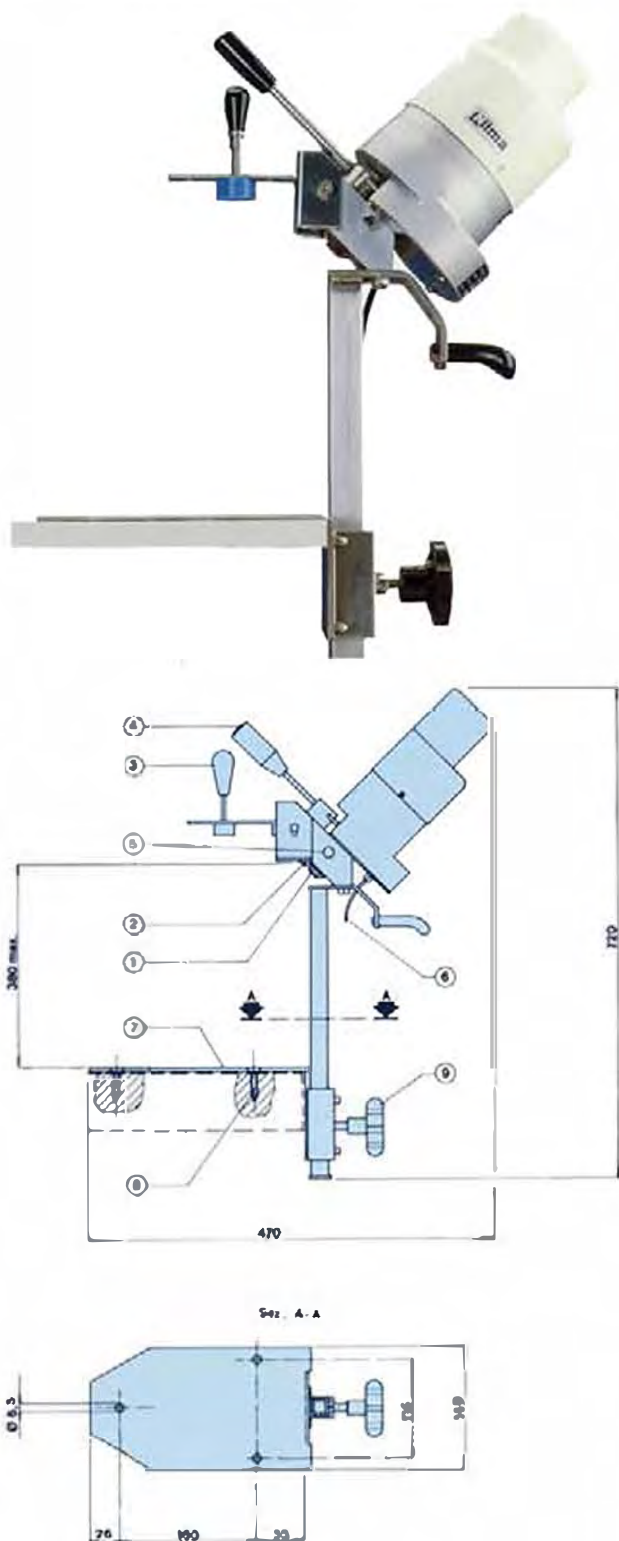

APPARECCHIO COSTRUITO
SECONDO NORME ARMONIZZATE
E DOTATO DI MARCATURA CE.

Azienda con Sistema di gestione per la
Qualità certificato UNI ENI ISO 9001:2008

Wilma

LA SCIENZA DELLE GRANDI CUCINE

NILMA SpA - Via E. Zacconi 24/A - 43100 Parma - Tel. 0521/785241 - Fax 0521/774642 - E-mail: nilma@nilma.it - Home Page: www.nilma.it
La Nilma si riserva il diritto di apportare, senza obbligo di preavviso, tutte le modifiche e i perfezionamenti tecnici che riterrà necessari